

NUEVO BOXER

Colores y Guarnecidos

Características Técnicas

Equipamientos

-VEHÍCULOS COMERCIALES-



Abril 2024



Equipamientos y Opciones Nuevo Boxer



	FURGÓN	DOBLE CABINA	CHASIS CABINA	CAJA CABINA	VOLQUETE	E-BOXER FURGÓN	E-BOXER CHASIS / CAJA CAB
EQUIPAMIENTO INTERIOR							
Radio dab pantalla color 5" . bluetooth.mandos en el volante. usb	●	●	●	●	●	--	--
Radio dab pantalla color 10" (eléctrico).navegador con mapas 3d.	Pack	Pack	Pack	Pack	Pack	●	●
Cuadro digital de 7"	Pack	Pack	Pack	Pack	Pack	●	●
Antena de radio digital DAB	●	●	●	●	●	●	●
TBM (telematic box module)	●	●	●	●	●	●	●
Aire acondicionado	●	●	●	●	●		
Climatizador automático	--	--	--	--	--	●	●
Freno estacionamiento eléctrico	--	--	--	--	--	●	●
Acceso y arranque manos libres						●	●
Volante regulable en altura	●	●	●	●	●	●	●
Bandeja bajo asiento conductor	●	●	●	●	●	●	●
Testigo de carga de batería	●	●	●	●	●	●	●
Espacio almacenaje con portavasos	●	●	●	●	●	●	●
Reglaje interior de faros	●	●	●	●	●	●	●
Asiento conductor con suspensión	Pack	Pack	Pack	Pack	Pack	Pack	Pack
Banqueta pasajero dos plazas	●	●	●	●	●		
Banqueta pasajero dos plazas EAT 6 WORK con espacio movible de trabajo	○	○	○	○	○	○	○
Asiento pasajero individual	○	○	○	○	○	○	○
Segunda puerta lateral	○					○	
Tejido Pack Premium Cab	Pack	Pack	Pack	Pack	Pack	●	●
Segunda fila de asientos: Banqueta 4 plazas	--	●	--	--	--	--	--
EQUIPAMIENTO ELÉCTRICO							
Cargador integrado trifásico 11 kW	--	--	--	--		●	●
Cable 7m Modo 3 trifásico	--	--	--	--		●	●
EQUIPAMIENTO EXTERIOR							
Tapón depósito combustible con llave	●	●	●	●	●	●	●
Puertas traseras batientes chapa (apertura 180°)	●	●	--	--	--	●	--
Puerta lateral derecha deslizante chapa	●	●	--	--	--	●	--
Apertura puertas traseras 270°	○	○	--	--	--	○	--
Elevalunas eléctricos delanteros, conductor secuencial.	●	●	●	●	●	●	●
Encendido automático de luces + Limpiaparabrisas automatico	Pack	Pack	Pack	Pack	Pack	Pack	Pack
Retrovisores exteriores regulación eléctrica y térmicos	●	●	●	●	●	●	●
Retrovisores exteriores abatibles eléctricos	--	--	Pack	--	--	○	Pack
Volante de cuero	Pack	Pack	Pack	Pack	Pack	Pack	Pack
Intermitentes laterales incorporados en los retrovisores	●	●	●	●	●	●	●
Faros antiniebla con función cornering	Pack	Pack	Pack	Pack	Pack	Pack	Pack
Faros diurnos (bombillas)	●	●	●	●	●	●	●
Faros FULL LED	Pack	Pack	Pack	Pack	Pack	Pack	Pack
Ayuda al estacionamiento trasero	●	●	--	--	--	●	--
Cámara de vision trasera con líneas dinámicas	●	●	--	●	--	●	--
Llanta de acero de 15"	●	●	●	●	●		
Llanta de acero de 16" (serie si HEAVY)	●(Heavy)	●(Heavy)	●(Heavy)	●(Heavy)	●(Heavy)	●	●
Kit antipinchazos	●	●	●	●	●	●	●
Rueda de repuesto estándar	○	○	○	○	○	○	○
Pintura metalizada	○	○	○	○	○	○	○

● = Serie ○ = Opcional Pack = Incluido en un pack

Equipamientos y Opciones Nuevo Boxer



	FURGÓN	DOBLE CABINA	CHASIS CABINA	CAJA CABINA	VOLQUETE	E-BOXER FURGÓN	E-BOXER CHASIS CAB
EQUIPAMIENTO DE SEGURIDAD							
ABS	●	●	●	●	●	●	●
Aguda a la frenada de emergencia (AFU)	●	●	●	●	●	●	●
Control de estabilidad	●	●	●	●	●	●	●
ASR (antipatinaje)	●	●	●	●	●	●	●
Hill Assist (asistencia al arranque en pendiente)	●	●	●	●	●	●	●
Airbag conductor	●	●	●	●	●	●	●
Airbag pasajero doble	●	●	●	●	●	●	●
Airbags laterales y airbag de ventana (incompatible con banqueta mesa trabajo) (implica asiento pasajero individual)	○	○	○	○	○	○	○
Cinturones de seguridad delanteros pretensores, pirotécnicos con tres puntos de anclaje	●	●	●	●	●	●	●
Detección de baja presión de neumáticos	●	●	●	●	●	●	●
Alerta cambio involuntario de carril	●	●	●	●	●	●	●
Alerta de colisión frontal con sistema de frenado de emergencia con detección de peatones (basado en cámara, solo con luz de día)	●	●	●	●	●	●	●
Reconocimiento de señales de tráfico con asistentes de velocidad	●	●	●	●	●	●	●
Control de la velocidad crucero con limitador de velocidad	●	●	●	●	●	●	●
Detección fatiga conductor	●	●	●	●	●	●	●
Ordenador de abordo							
Antirranque electrónico con transpondedor (llave codificada)	●	●	●	●	●	●	●
Parabrisas laminado	●	●	●	●	●	●	●
Alarma de cinturón no abrochado	●	●	●	●	●	●	●
Cierre automático en marcha desconectable	●	●	●	●	●	●	●
Cierre centralizado con mando a distancia (independiente cabina-carga excepto cajas y chasis)	●	●	●	●	●	●	●
Pulsador puerta conductor para condensación/descondensación espacio de carga	●	●	●	●	●	●	●
Pulsadores apertura/cierre centralizado en consola central	●	●	--	--	--	●	--
Panel de separación de carga chapa	●	●	--	--	--	●	--
Panel de separación de carga con ventana	○	○	--	--	--	○	--
PACKS							
Pack premium cab (salidas aire interior cromadas ,volante cuero , compartimiento debajo asiento conductor)	○	○	○	○	○	●	●
Pack doble cabina (compartimiento de almacenamiento superior,doble puertas traseras con apertura 270° , toma de 12v en zona de carga)		○					
Pack worksite (no en L2H1) (tracción plus neumáticos m+s,rueda repuesto, suspensión trasera de doble lámina, (+ paso de rueda delantero y trasero en heavy, chasis y eléctrico)	○	○	○			○	
Pack carga (L2 & L3) (protecciones interiores zona carga media altura, toma 12v zona de carga, doble puertas traseras apertura 270° , led central en zona carga, tiradores en puertas trasera y corredera)	○						
Pack carga (L4) (protecciones interiores zona carga media altura, doble puertas traseras apertura 270° , led central en zona carga, tiradores en puertas trasera y corredera)	○						
Pack carga medium (protecciones suelo, protecciones interiores zona carga altura completa,toma 12v zona de carga, doble puertas traseras apertura 270° , led central en zona carga ,tiradores en puertas trasera y corredera)	○						
Pack conversion (toma de transformación, batería reforzada 105Ah, (+ alternador reforzado 220A en térmicos))	○		●	●		○	
Pack techno (radio 10" con navegador, climatizador automático, doble puerto carga usb,servicios conectados)	○	○	○	○	○	○	○
Pack techno plus (radio 10" con navegador, climatizador automático, doble puerto carga usb, servicios conectados, cargador inalámbrico, cuadro velocidad 100% digital)	○	○	○	○	○	○	○
Pack visibility (sensores automáticos luces y lluvia más sistema recocimiento de luces de carretera, faros antiniebla con función cornering)	○	○	○	○	○	○	○
Pack visibility plus (sensores automáticos luces y lluvia más sistema recocimiento de luces de carretera, faros antiniebla con función cornering, faros full led)	○	○	○	○	○	○	○
Kit easy driving (regulador velocidad adaptativo, pack visibility)	○	○	○	○	○	○	○
L2 autonomus driving térmico (solo eat8) (regulador velocidad apaptivo con función stop & go, asistente mantenimiento carril, asistente luz de carretera, reconocimiento señales tráfico, acceso manos libres, toma 220v, freno estacionamiento eléctrico, radio 10" con navegación servicios conectados, climatizador automático, cargador inalámbrico, cargador usb en salpicadero ,cuadro digital 7",luces antiniebla con función cornering, sensores out luces y lluvia, tapiceria pack premium cab)	○						
L2 autonomus driving eléctrico (regulador velocidad adaptivo con función stop & go, asistente mantenimiento carril, asistente luz de carretera, reconocimiento señales tráfico, sensores out luces y lluvia, luces antiniebla con funcion cornering,)	○						
Pack style + visibility plus (solo 35 140 cv no heavy) (parachoques pintado, placa protectora negra ,llantas de aleación)	○						
Pack City Chasis (espejo retrovisor central digital con cámara, espejos retrovisores abatibles eléctricos)			○				○

● = Serie ○ = Opcional Pack = Incluido en un pack

NOTA: Algunas opciones son incompatibles entre sí, o deben ir acompañadas necesariamente de otras

DATOS TÉCNICOS NUEVO BOXER

Versión	Batalla	Longitud	Altura	Anchura	Longitud de zona de carga	Volumen de zona de carga	Superficie de zona de carga M2	CO2 Min (g/km)	CO2 Max (g/km)	Consumo Min (l/100km)	Consumo Max (l/100km)	Consumo eléctrico (Wh/km)	WLTP Combined (km)	N° De asientos	Asientos delanteros	Asientos traseros	Masa máxima	Carga útil en configuración estándar sin conductor	Masa máxima en eje delantero	Masa máxima en eje trasero	masa remolque sin freno	masa remolque con freno	Masa en orden de marcha	Masa en orden de marcha Eje delantero	Masa en orden de marcha eje trasero	Carga útil en configuración estándar con conductor
Nuevo Boxer Piso Cabina 3.5 L4 BlueHDi 140 S65 6v MAN	4035	6308	2153	2050	NA	NA	NA	282	317	11	12,1			3	3	0	3500	1740	1850	2000	750	2500	1850	1388	1650	1650
Nuevo Boxer Piso Cabina 3.5 L3 BlueHDi 140 S65 6v MAN	4035	5943	2153	2050	NA	NA	NA	282	317	11	12,1			3	3	0	3500	1740	1850	2000	750	2500	1850	1381	1665	1665
Nuevo Boxer Chasis Cabina 3.5 L4 H1 Heavy BlueHDi 140 S65 6v MAN	4035	5943	2254	2050	NA	NA	NA	282	312	11	11,9			3	3	0	3500	1675	2100	2400	750	3000	1900	1431	1660	1660
Nuevo Boxer Chasis Doble Cabina 3.5 L4 Heavy BlueHDi 140 S65 6v MAN	4035	6308	2254	2050	NA	NA	NA	282	312	11	11,9			7	3	4	3500	1440	2100	2400	750	3000	2135	1438	1365	1365
Nuevo Boxer Chasis Doble Cabina 3.5 L3 Heavy BlueHDi 140 S65 6v MAN	4035	5943	2254	2050	NA	NA	NA	282	312	11	11,9			7	3	4	3500	1460	2100	2400	750	3000	2115	1506	1385	1385
Nuevo Boxer Chasis Cabina 3.5 L3 H1 BlueHDi 120 S65 6v MAN	4035	5943	2254	2050	NA	NA	NA	284	305	11	11,6			3	3	0	3500	1715	1850	2000	750	2500	1860	1401	1660	1660
Nuevo Boxer Chasis Cabina 3.5 L2 H1 BlueHDi 120 S65 6v MAN	3450	5358	2254	2050	NA	NA	NA	284	305	11	11,6			3	3	0	3500	1735	1850	2000	750	2500	1840	1388	1660	1660
Nuevo Boxer Chasis Cabina 3.5 L25 H1 BlueHDi 120 S65 6v MAN	3800	5708	2254	2050	NA	NA	NA	284	305	11	11,6			3	3	0	3500	1725	1850	2000	750	2500	1850	1395	1650	1650
Nuevo Boxer Chasis Cabina 3.5 L4 H1 Heavy Duty BlueHDi 140 S65 6v MAN	4035	6308	2254	2050	NA	NA	NA	282	312	11	11,9			3	3	0	3500	1660	2100	2400	750	3000	1915	1431	1660	1660
Nuevo Boxer Chasis Cabina 3.5 L3 H1 Heavy Duty BlueHDi 140 S65 6v MAN	4035	5943	2254	2050	NA	NA	NA	282	312	11	11,9			3	3	0	3500	1675	2100	2400	750	3000	1900	1431	1660	1660
Nuevo Boxer Chasis Cabina 3.5 L3 H1 BlueHDi 140 S65 6v MAN	4035	5943	2254	2050	NA	NA	NA	282	317	11	12,1			3	3	0	3500	1715	1850	2000	750	2500	1860	1401	1660	1660
Nuevo Boxer Chasis Cabina 3.5 L2 H1 BlueHDi 140 S65 6v MAN	3450	5358	2254	2050	NA	NA	NA	282	317	11	12,1			3	3	0	3500	1735	1850	2000	750	2500	1840	1388	1660	1660
Nuevo Boxer Chasis Cabina 3.5 L25 H1 BlueHDi 140 S65 6v MAN	3800	5708	2254	2050	NA	NA	NA	282	317	11	12,1			3	3	0	3500	1725	1850	2000	750	2500	1850	1395	1650	1650
Nuevo Boxer Caja Cabina 3.5 L4 H1 BlueHDi 140 S65 6v MAN	4035	6693	2424	2100	4260	0	9	261	272	10	10,5			3	3	0	3500	1440	1880	2000	750	2500	2135	1376	1365	1365
Nuevo Boxer Caja Cabina 3.5 L3 H1 BlueHDi 140 S65 6v MAN	4035	6328	2424	2100	3833	0	8	260	274	10	10,5			3	3	0	3500	1475	1880	2000	750	2500	2100	1388	1460	1460
Nuevo Boxer Caja Cabina 3.5 L4 H1 Heavy BlueHDi 140 S65 6v MAN	4035	6693	2424	2100	4198	0	9	260	273	10	10,4			3	3	0	3500	1400	2100	2400	750	3000	2175	1416	1325	1325
Nuevo Boxer Caja Cabina 3.5 L3 H1 Heavy BlueHDi 140 S65 6v MAN	4035	6328	2424	2100	3833	0	8	261	272	10	10,4			3	3	0	3500	1435	2100	2400	750	3000	2140	1426	1360	1360
Nuevo Boxer Caja Doble cabina 3.5 L3 BlueHDi 140 S65 6v MAN	4035	6228	2424	2100	2888	0	6	267	278	10	10,6			7	3	4	3500	1330	1880	2000	750	2500	2245	1501	1255	1255
Nuevo Boxer Caja Doble cabina 3.5 L4 Heavy BlueHDi 140 S65 6v MAN	4035	6228	2424	2100	2888	0	6	268	276	10	10,5			7	3	4	3500	1290	2100	2400	750	3000	2285	1516	1215	1215
Nuevo Boxer Caja Cabina 3.5 L4 H3 Heavy BlueHDi 140 S65 6v MAN	4035	6363	2774	2050	4070	17	NA	227	249	9	9,4			3	3	0	3500	1305	2100	2400	750	3000	2270	1461	1230	1230
Nuevo Boxer Furgón 3.5 L3 H2 BlueHDi 140 S65 6v MAN	4035	5998	2524	2050	3705	13	NA	205	231	7,8	8,8			3	3	0	3500	1425	1880	2000	750	2500	2150	1436	1350	1350
Nuevo Boxer Furgón 3.5 L3 H3 BlueHDi 140 S65 6v MAN	4035	5998	2764	2050	3705	15	NA	217	239	8,2	9,1			3	3	0	3500	1400	1880	2000	750	2500	2175	1441	1325	1325
Nuevo Boxer Furgón 3.5 L4 H2 Heavy BlueHDi 140 S65 6v MAN	4035	5998	2534	2050	3705	13	NA	205	231	7,8	8,8			3	3	0	3500	1475	1880	2000	750	2500	2190	1451	1310	1310
Nuevo Boxer Furgón 3.5 L4 H2 Heavy BlueHDi 140 S65 6v MAN	4035	6363	2534	2050	4070	15	NA	205	231	7,8	8,8			3	3	0	3500	1340	2100	2400	750	3000	2235	1426	1265	1265
Nuevo Boxer Furgón 3.5 L4 H3 Heavy BlueHDi 140 S65 6v MAN	4035	6363	2774	2050	4070	17	NA	217	239	8,2	9,1			3	3	0	3500	1310	2100	2400	750	3000	2265	1441	1235	1235
Nuevo Boxer Furgón 3.5 L3 H2 BlueHDi 140 S65 6v MAN	4035	5998	2534	2050	3705	13	NA	205	231	7,8	8,8			3	3	0	3500	1475	1880	2000	750	2500	2190	1451	1310	1310
Nuevo Boxer Furgón 3.5 L3 H3 BlueHDi 140 S65 AUT	4035	5998	2524	2050	3705	13	NA	226	255	9	9,7			3	3	0	3500	1365	1960	2000	750	2500	2210	1481	1290	1290
Nuevo Boxer Furgón 3.5 L3 H3 BlueHDi 140 S65 AUT	4035	5998	2764	2050	3705	15	NA	238	262	9	9,9			3	3	0	3500	1340	1960	2000	750	2500	2235	1486	1265	1265
Nuevo Boxer Furgón 3.5 L2 H2 BlueHDi 140 S65 EA 18	3450	5413	2524	2050	3120	12	NA	246	255	9	9,7			3	3	0	3500	1415	1960	2000	750	2500	2160	1438	1340	1340
Nuevo Boxer Furgón 3.5 L3 H2 Heavy BlueHDi 140 S65 AUT	4035	5998	2536	2050	3705	13	NA	226	258	9	9,7			3	3	0	3500	1365	2100	2400	750	3000	2210	1466	1290	1290
Nuevo Boxer Furgón 3.0 L2 H1 BlueHDi 120 S65 6v MAN	3450	5413	2254	2050	3120	10	NA	200	220	7,6	8,3			3	3	0	3000	1000	1660	1650	750	2500	2075	1373	925	925
Nuevo Boxer Furgón 3.0 L2 H2 BlueHDi 120 S65 6v MAN	3450	5413	2524	2050	3120	12	NA	208	233	7,9	8,8			3	3	0	3000	975	1660	1650	750	2500	2100	1378	722	900
Nuevo Boxer Furgón 3.5 L2 H2 BlueHDi 140 S65 6v MAN	4035	5413	2254	2050	3120	10	NA	200	220	7,6	8,3			3	3	0	3300	1300	1800	1900	750	2500	2075	1388	687	1225
Nuevo Boxer Furgón 3.5 L2 H2 BlueHDi 120 S65 6v MAN	3450	5413	2254	2050	3120	10	NA	198	216	7,5	8,2			3	3	0	3300	1300	1800	1900	750	2500	2075	1388	687	1225
Nuevo Boxer Furgón 3.5 L2 H2 BlueHDi 140 S65 6v MAN	4035	5413	2524	2050	3120	12	NA	205	231	7,8	8,8			3	3	0	3300	1275	1800	1900	750	2500	2100	1393	707	1200
Nuevo Boxer Furgón 3.5 L4 H3 Heavy Electric 200 Kw Bateria 110 Kwh	4035	6363	2850	2050	4070	17	NA	0	0	0	0,0	312	356	3	3	0	3500	635	2100	2400	750	2400	2940	1716	1254	560
Nuevo Boxer Furgón 3.5 L3 H3 Heavy Electric 200 Kw Bateria 110 Kwh	4035	5998	2850	2050	3705	15	NA	0	0	0	0,0	310	358	3	3	0	3500	685	2100	2400	750	2400	2890	1731	1159	610
Nuevo Boxer Furgón 3.5 L3 H3 Heavy Electric 200 Kw Bateria 110 Kwh	4035	5998	2612	2050	3705	13	NA	0	0	0	0,0	294	378	3	3	0	3500	710	2100	2400	750	2400	2865	1726	1139	635
Nuevo Boxer Furgón 4.25 L4 H3 Heavy Electric 200 Kw Bateria 110 Kwh	4035	6363	2850	2050	4070	17	NA	0	0	0	0,0	273	408	3	3	0	4250	385	2100	2400	750	2400	2940	1717	1223	1310
Nuevo Boxer Furgón 4.25 L3 H3 Heavy Electric 200 Kw Bateria 110 Kwh	4035	5998	2850	2050	3705	15	NA	0	0	0	0,0	271	409	3	3	0	4250	435	2100	2400	750	2400	2890	1732	1159	1360
Nuevo Boxer Caja cabina 3.5 L3 H1 Heavy Electric 200 Kw 6 Bateria 110 Kwh	4035	6328	2424	2100	3833	0	8	0	0	0	0,0	365	304	3	3	0	3500	780	2100	2400	750	2400	2795	1645	1149	705
Nuevo Boxer Chasis Cabina 3.5 L4 H1 Heavy Electric 200 Kw Bateria 110 Kwh	4035	6308	2254	2050	NA	NA	NA	0	0	0	0,0	NA	NA	3	3	0	3500	1005	2100	2400	750	2400	2570	1651	919	930
Nuevo Boxer Chasis Cabina 3.5 L3 H1 Heavy Electric 200 Kw 6 Bateria 110 Kwh	4035	5943	2254	2050	NA	NA	NA	0	0	0	0,0	NA	NA	3	3	0	3500	1020	2100	2400	750	2400	2555	1650	905	945
Nuevo Boxer Chasis Cabina 4.25 L4 H1 Heavy Electric 200 Kw Bateria 110 Kwh	4035	6308	2254	2050	NA	NA	NA	0	0	0	0,0	NA	NA	3	3	0	4250	1755	2100	2400	750	2400	2570	1651	919	1680
Nuevo Boxer Chasis Cabina 4.25 L3 H1 Heavy Electric 200 Kw Bateria 110 Kwh	4035	5943	2254	2050	NA	NA	NA	0	0	0	0,0	NA	NA	3	3	0	4250	1770	2100	2400	750	2400	2555	1651	904	1695

Dimensiones Boxer (mm)





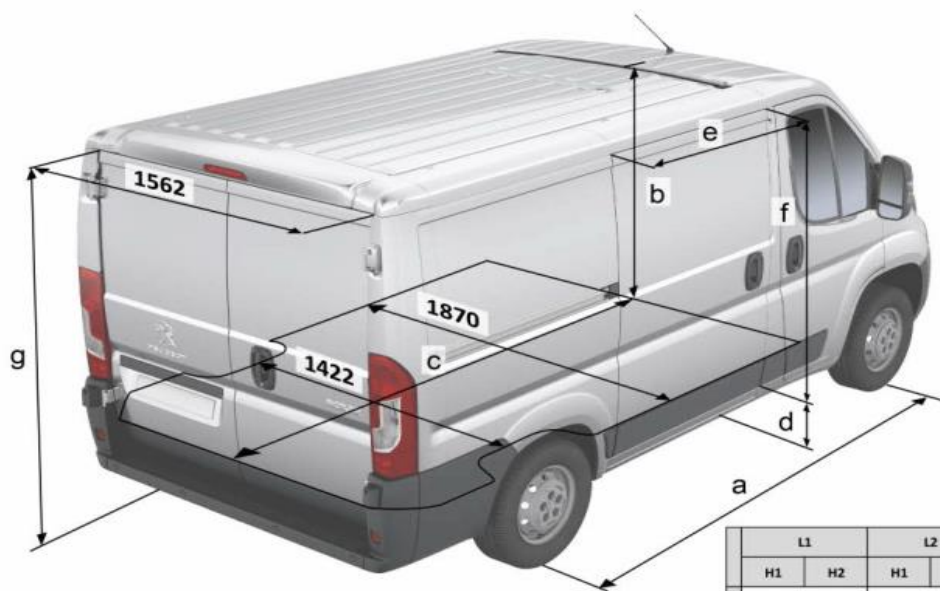

FURGONES	L2 H1	L2 H2	L3 H2	L3 H3	L4 H2	L4 H3
Longitud total	5.413	5.413	5.998	5.998	6.363	6.363
Anchura total	45.383	2.050	2.050	2.050	2.050	2.050
Altura en orden de marcha (*)	2.254	2.522	2.522	2.760	2.522	2.760
Batalla (a)	3.450	3.450	4.035	4.035	4.035	4.035
Voladizo delantero	948	948	948	948	948	948
Voladizo trasero	1.015	1.015	1.015	1.015	1.380	1.380
Vía delantera	1.810	1.810	1.810	1.810	1.810	1.810
Vía trasera	1.790	1.790	1.790	1.790	1.790	1.790
Altura plataforma de carga al suelo (d) (1)	493 o 602					
Longitud útil máxima plataforma de carga (c)	3.120	3.120	3.705	3.705	4.070	4.070
Longitud útil mínima plataforma de carga (c)	2.914	2.914	3.555	3.555	3.920	3.920
Anchura útil entre pasos de rueda	1.422	1.422	1.422	1.422	1.422	1.422
Anchura útil sobre pasos de rueda	1.870	1.870	1.870	1.870	1.870	1.870
Altura útil en el centro (b)	1.662	1.932	1.932	2.172	1.932	2.172
Anchura puerta lateral deslizante (e)	1.250	1.250	1.250	1.250	1.250	1.250
Altura puerta lateral deslizante (f)	1.485	1.755	1.755	1.755	1.755	1.755
Anchura apertura trasera	1.562	1.562	1.562	1.562	1.562	1.562
Altura puertas traseras (g)	1.520	1.790	1.790	2.030	1.790	2.030
Volumen de carga útil (m ³)	10	11,5	13	15	15	17

(1) La altura en orden de marcha se ofrece a título indicativo: varía según versiones.



	L1		L2		L3		L4
	H1	H2	H1	H2	H2	H3	H2
a	3000		3450		4035		4035
b	1662	1932	1662	1932	1932	2172	1932
c	2670		3120		3705		4070
d	493 / 602						
e	1075		1250		1250		1250
f	1485	1755	1485	1755	1755		1755
g	1520	1790	1520	1790	1790	2030	1790

Dimensiones Peugeot Boxer (mm)

L1	L2	L3	L4	I
		 15 m ³	 17 m ³	H3
 9,5 m ³	 11,5 m ³	 13 m ³	 15 m ³	H2
	 10 m ³			H1

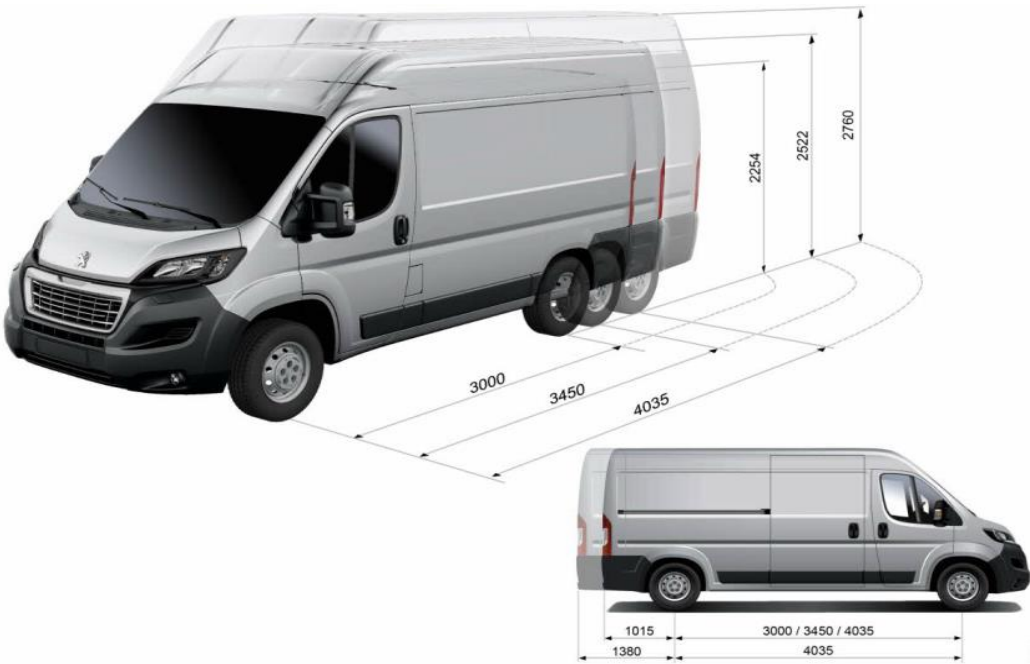
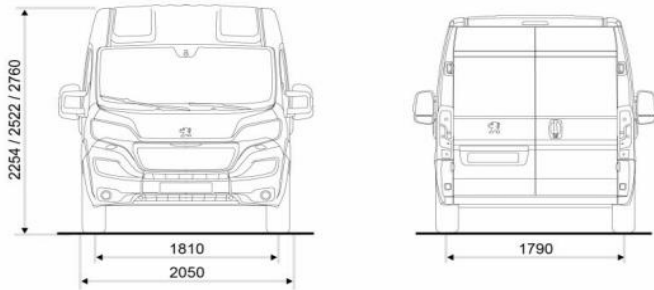
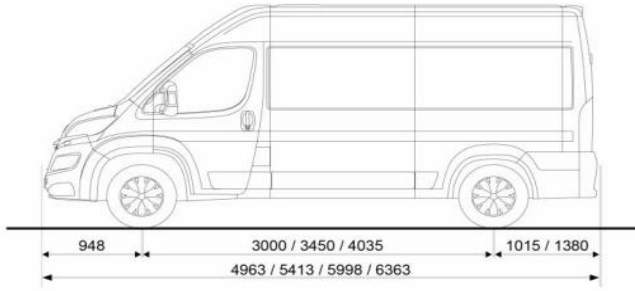

*Ver siluetas disponibles

Dimensiones Peugeot Boxer (mm)

DOBLE CABINA	L4 H2
Longitud total	6.363
Anchura total	
Altura en orden de marcha (*)	2.522
Batalla (a)	4.035
Voladizo delantero	948
Voladizo trasero	1.380
Via delantera	1.810
Via trasera	1.790
Longitud útil máxima plataforma de carga	2.740
Anchura útil entre pasos de rueda	1.422
Anchura útil sobre pasos de rueda	1.870
Altura útil en el centro	1.932
Anchura puerta lateral deslizante	1.250
Altura puerta lateral deslizante	1.755
Anchura apertura trasera	1.562
Altura puertas traseras	1.790
Volumen de carga útil (m ³)	12,5

(1) La altura en orden de marcha se ofrece a título indicativo: varía según versiones.

Dimensiones Boxer (mm)

CHASIS CABINA	CABINA SIMPLE				DOBLE CABINA
	L2	L2S	L3	L4	L4
Longitud total máxima	5.358	45.383	5.943	6.308	6.308
Longitud total máxima carrozable	6.468	7.028	7.383	7.383	7.383
Anchura cabina	2.050	2.050	2.050	2.050	2.050
Anchura máxima carrozable (1)	2.207 / 2.350 (1)				
Altura en orden de marcha de la cabina (2)	2.254	2.254	2.254	2.254	2.254
Altura máxima carrozable	3.500	3.500	3.500	3.500	3.500
Voladizo delantero	948	948	948	948	948
Voladizo trasero (sin carrozar)*	960	960	960	1.325	1.325
Voladizo trasero máximo carrozable	2.070	2.280	2.400	2.400	2.400
Vía delantera	1.810	1.810	1.810	1.810	1.810
Vía trasera	1.790 / 1.980 (3)				
Batalla	3.450	3.800	4.035	4.035	4.035

(1) Máxima carrozable 2.207 (2.350 con las opciones retrovisores exteriores 2,35 y vía trasera ensanchada)

(2) La altura en orden de marcha se ofrece a título indicativo: varía según versiones.

(3) Ancho de vía 1.980 con la opción "vía trasera ensanchada"

* con paragolpes trasero

Dimensiones Boxer (mm)

CAJA CABINA	CABINA SIMPLE			DOBLE CABINA
	L2	L3	L4	L4
Longitud total máxima	5.743	6.328	6.693	6.678
Anchura total máxima (sin retrovisores)	2.100	45.383	2.100	2.100
Altura en orden de marcha de la cabina (1)	2.254	2.254	2.254	2.270
Voladizo delantero	948	948	948	948
Voladizo trasero	1.345	1.345	1.710	1.695
Via delantera	1.810	1.810	1.810	1.810
Via trasera	1.790	1.790	1.790	1.790
Anchura exterior de la caja	2.100	2.100	2.100	2.100
Altura exterior de la caja	400	400	400	400
Longitud interior de la caja	3.248	3.833	4.260	3.400
Anchura interior de la caja	2.034	2.034	2.034	2.034

(1) La altura en orden de marcha se ofrece a título indicativo: varía según versiones.

DIMENSIONES L3

